

Demontaj Prosedürü



Güvenlik Önlemleri

- Sökme işlemine başlamadan önce bu "Güvenlik Önlemleri" dikkatlice okuyun ve doğru şekilde yapın.
- Sökerken, gücü kapattığınızdan emin olun. Elektrikli bileşenleri sökerken, elektrik kablo şemasını kontrol edin.
- Elektrikli bileşenler, güçlendirici kondansatörün çalışmasıyla yüksek voltaj altındadır.
Onarım çalışmasına başlamadan önce kapasitörü tamamen boşaltın. Bu uyarıya uyulmaması elektrik çarpmasına neden olabilir.
- Soğutucu akışkan çevriminin parçaları kaynakla söküldüğünde, soğutucu akışkan toplandıktan sonra çalıştığından emin olun, soğutucu akışkan toplanmazsa ünite patlayabilir
- Soğutucu akışkanı havaya yaymadan topladığınızdan emin olun.
- Bu içerikler örnektir. Lütfen gerçek ünitenin benzer bir bölümüne bakın.

Prosedür & görseller (FDC serisi)



1. Servis panelini çıkarmak için

- (1) 5 servis paneli sabitleme vidasını sökün ve çıkarın.

2. Fan motorunu (FM) çıkarmak için

- (1) Servis panelini çıkarın.(Bkz. No.1)
- (2) Kontrol kutusundaki PCB üzerindeki motor konektörünü(FMxx) ayırın.
- (3) 4 fan muhafazası sabitleme vidasını sökün ve çıkarın (O işaret).
- (4) Pervane fanı sabitleme somununu sökün ve çıkarın.(□ işaret)
- (5) 4 fan motoru sabitleme somununu sökün ve çıkarın.(← işaret)

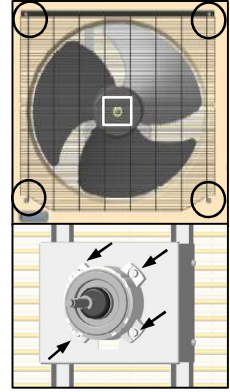

3. 4 yollu valfi (20S) çıkarmak için

- (1) Servis panelini çıkarın.(Bkz. No.1)
- (2) 4 yollu valf konektörünün bobinini ayırın (CNS,CNNx) kontrol kutusundaki PCB üzerinde.
- (3) 4 yollu valf sabitleme vidalarının bobinini çıkarın (← işaretleyin) ve çıkarın.
- (4) 4 yollu valfin kaynaklı kısmını kaynak yaparak çıkarın.(□ işaret)

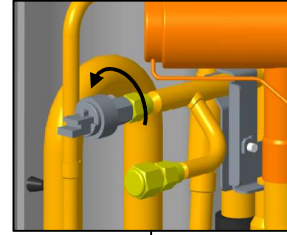
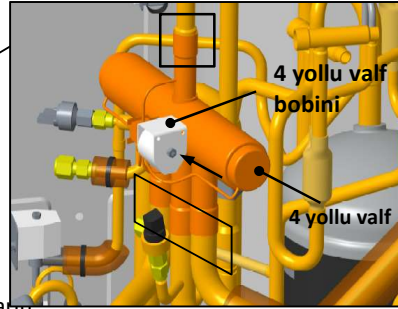

4. Yüksek basınç sensörünü (PSH) çıkarmak için

- (1) Servis panelini çıkarın.(Bkz. No.1)
- (2) Kontrol kutusundaki PCB üzerindeki PSH konektörünü(CNLx) ayırın.
- (3) PSH'yi sola çevirin ve çıkarın.
(Çift somun anahtarı gereklidir.)

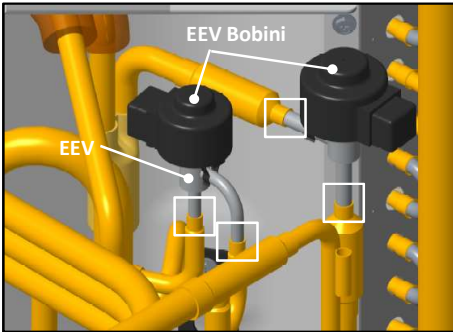

5. Elektronik genişleme valfini (EEV) çıkarmak için

- (1) Servis panelini çıkarın.(Bkz. No.1)
- (2) Kontrol kutusundaki PCB üzerindeki EEV konektörünü(CNEEVx) çıkarın.
- (3) Üstten çekerek EEV bobinini çıkarın.
- (4) EEV'nin kaynaklı kısmını kaynak yaparak çıkarın. (□ işaret)

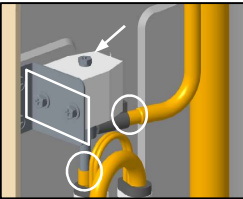

7. Baypas valfini (SV) çıkarmak için

- (1) Servis panelini çıkarın.(Bkz. No.1)
- (2) SV konektörünün bağlantısını kesin (CNNxx) kontrol kutusundaki PCB üzerinde.
- (3) SV sabitleme vidalarının bobinini çıkarın. (← işaret)
- (4) SV sabitleme vidalarının 2 bobinini çıkarın
- (5) SV'nin kaynaklı kısmını kaynakla çıkarın. (O işaret)

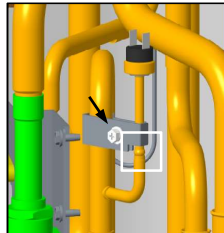

6. Yüksek basınç anahtarını (63H) çıkarmak için

- (1) Servis panelini çıkarın.(Bkz. No.1)
- (2) Kontrol kutusundaki PCB üzerindeki 63H konektörünü(CNH veya CNQx) ayırın.
- (3) Metal bağlantı sabitleme vidalarını sökün ve çıkarın. (← işaret)
- (4) Yüksek basınç anahtarının kaynaklı kısmını kaynak yaparak çıkarın.

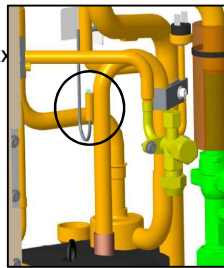

8. Termistörleri çıkarmak için (örnek"Tho - D1 ")

- (1) Servis panelini çıkarın.(Bkz. No.1)
- (2) PCB üzerindeki Tho - D1 konektörünün(CNTH) bağlantısını kesin
- (4) "Tho-D1 , THxx" termistörünü çekip çıkarın (□ işaret).

PROSEDÜR VE RESİMLER

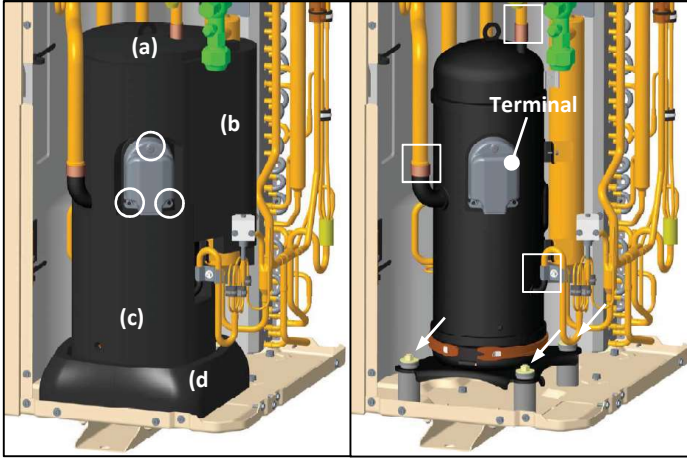

9. Kompresörü çıkarmak için (CM)

- (1) Servis panelini çıkarın.(Bkz. No.1)
- (2) Kompresörleri kaplayan yalıtımı çıkarın.
(İpler (a)~(d) gevşetilmelidir.)
- (3) 3 terminal kapağı sabitleme civatasını(Oişaret) sökün ve çıkarın ve güç kablolarını çıkarın.
- (4) Kompresörün kaynaklı kısmını kaynakla çıkarın.
(□işareti)
- (5) Anahtar kullanarak 3 kompresör sabitleme somununu(işaret) çıkarın←

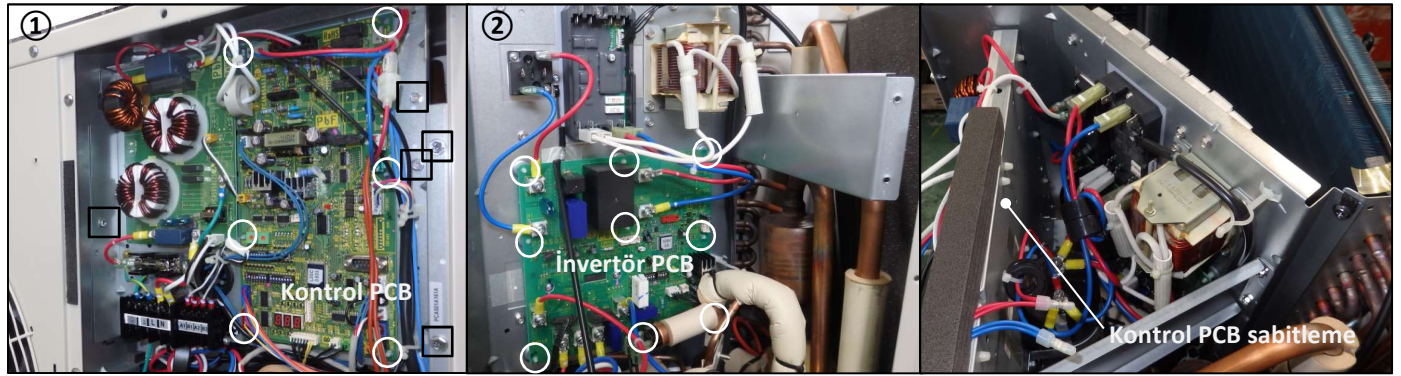

10. Baskılı devre kartını (PCB) çıkarmak için

- (1) Servis panelini ve üst paneli çıkarın.
- (2) Kontrol entegre devre kartının takılı tüm konektörlerini çıkarın.(Res. ①)
- (3) 6 kontrol PCB sabitleme kilitleme desteğini çıkarın ve çıkarın.(Oişaret, Res. ①)
- (4) 5 plaka sabitleme vidasını çıkarın ve açın.(□işaret, Res. ①)
- (5) İnverter entegre devre kartının tüm takılı konektörlerini çıkarın.(Res.②)
- (6) 9 invertör PCB sabitleme kilitleme desteğini çıkarın ve çıkarın.(Oişaret, Res.②)

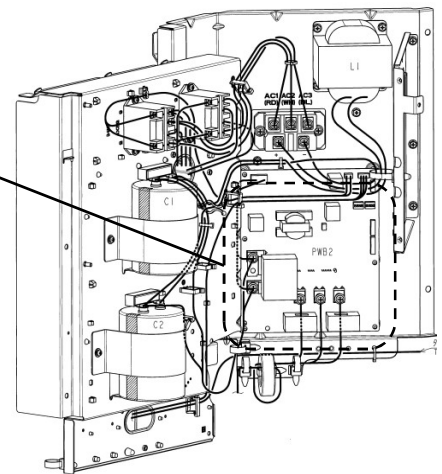
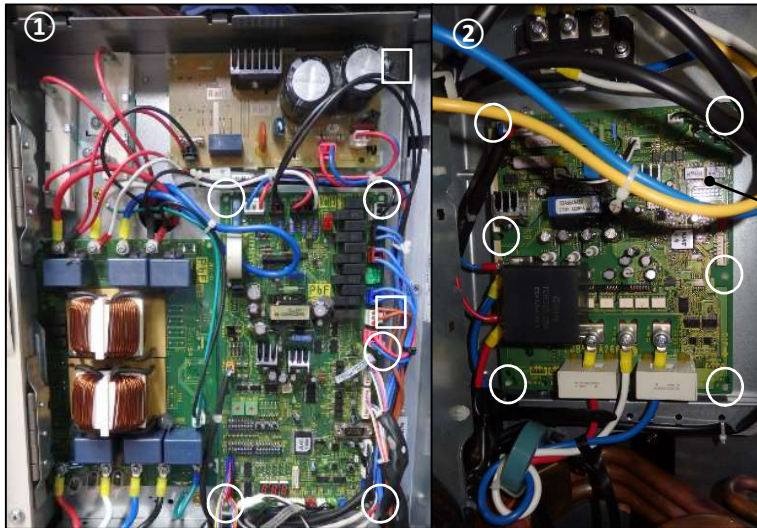

11. Baskılı devre kartını (PCB) çıkarmak için Menteşe kontrol tipi»

- (1) Servis panelini çıkarın.
- (2) Kontrol entegre devre kartının takılı tüm konektörlerini çıkarın.(Res. ①)
- (3) 5 kontrol PCB sabitleme kilitleme desteğini çıkarın ve çıkarın.(Oişaret, Res. ①)
- (4) 2 plaka sabitleme vidasını sökün ve açın.(□işaret, Res. ①)
- (5) İnverter entegre devre kartının tüm takılı konektörlerini çıkarın.(Res.②)
- (6) 6 invertör PCB sabitleme kilitleme desteğini çıkarın ve çıkarın.(Oişaret, Res.②)